

0 607 461 604 (■ 3/8")
 Issue } 07-12-12
 Stand }

Fig./Abb. 1

◆ Pos. 101 und Pos. 102 zusammenfügen;
 danach 9 Kugeln Pos. 127 einfüllen!
 Assemble pos. 101 and pos. 102; now
 place in pos. 127 (9 ball bearings)!

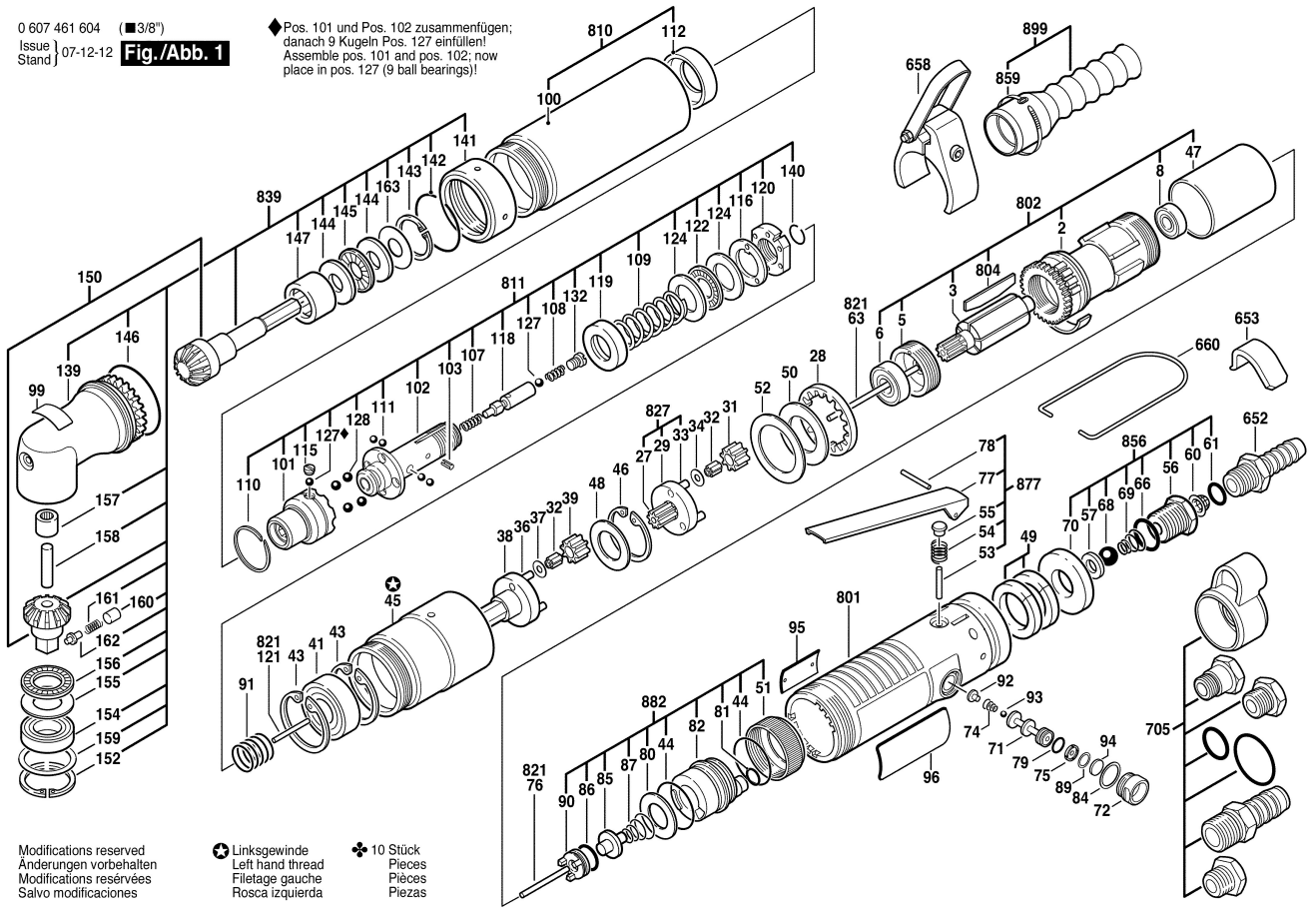

Modifications reserved
 Änderungen vorbehalten
 Modifications réservées
 Salvo modificaciones

⊖ Linksgewinde
 Left hand thread
 Filetage gauche
 Rosca izquierda

✦ 10 Stück
 Pieces
 Pièces
 Piezas